

**Technische gegevens**

Gewicht (netto)	Poids (net)	340 kg
Spanning	Tension	230 V Mono / 400 V driefasig - triphasé

Zaag	Scie	
T/min	R.P.M.	4500
Diameter zaagblad en boring	Diamètre lame de scie et alésage	250 x 30 mm
Zaagdiepte bij 90°	Hauteur de coupe à 90°	85 mm
Zaagdiepte bij 45°	Hauteur de coupe à 45°	55 mm
Afmetingen gietijzeren tafel	Dimensions table fonte	1077 x 273 mm
Lengte loopwagen	Longueur du chariot	1250 mm
Zaaglengte	Longueur de coupe	1250 mm
Breedte loopwagen	Largeur chariot	320 mm
Zaagbreedte parallelgeleiding	Capacité de coupe en parallèle	600 mm
Motor	Moteur	3 pk/cv

Freesas	Toupie	
T/min machine 400V	R.p.m. machine 400 V	3000/6000
T/min machine 230 V (enkefasig)	R.p.m. machine 230 V (monophasé)	6000
Diameter freesas	Diamètre arbre toupie	30 mm (optie-option 50 mm)
Nuttige lengte freesas	Longueur utile arbre toupie	120 mm
Hoogteverplaatsing freesas	Déplacement hauteur arbre toupie	140 mm
Diameter tafelopening	Diamètre bol de table	180 mm
Motor	Moteur	3 pk/cv

Technische gegevens

Gewicht	Weight (net)	340 kg
Betriebsspannung	Tension	230 V Mono / 400 V Drehstrom - 3 phase

Säge	Saw	
U/min.	R.P.M.	4500
Durchmesser Sägeblatt und Bohrung	Diameter saw blade and bore	250 x 30 mm
Sägetiefe bei 90°	Cutting depth at 90°	85 mm
Sägetiefe bei 45°	Cutting depth at 45°	55 mm
Abmessungen Gusseisen Tisch	Dimensions cast iron table	1077 x 273 mm
Schiebetischlänge	Length sliding table	1250 mm
Schnittlänge	Cutting length	1250 mm
Breite Schiebetisch	Width sliding table	320 mm
Schnittbreite Parallelschlag	Cutting width parallel fence	600 mm
Motor	Motor	3 Ps/hp

Fräse	Spindle	
U/min Maschine 400V	R.p.m. machine 400 V	3000/6000
U/min Maschine 230 V (Einphasig)	R.p.m. machine 230 V (single phase)	6000
Durchmesser Frässpindel	Diameter spindle arbor	30 mm (option 50 mm)
Aufnahmekapazität Frässpindel	Capacity spindle arbor	120 mm
Verstellweg	Travel	140 mm
Abmessungen Tischöffnung	Dimensions table opening	180 mm
Motor	Motor	3 Ps/hp

Wijzigingen zonder voorafgaande kennisgeving mogelijk.
Konstruktionsänderungen vorbehalten.

Des modifications sont possibles sans avis préalable.
Modifications possible without previous advise.

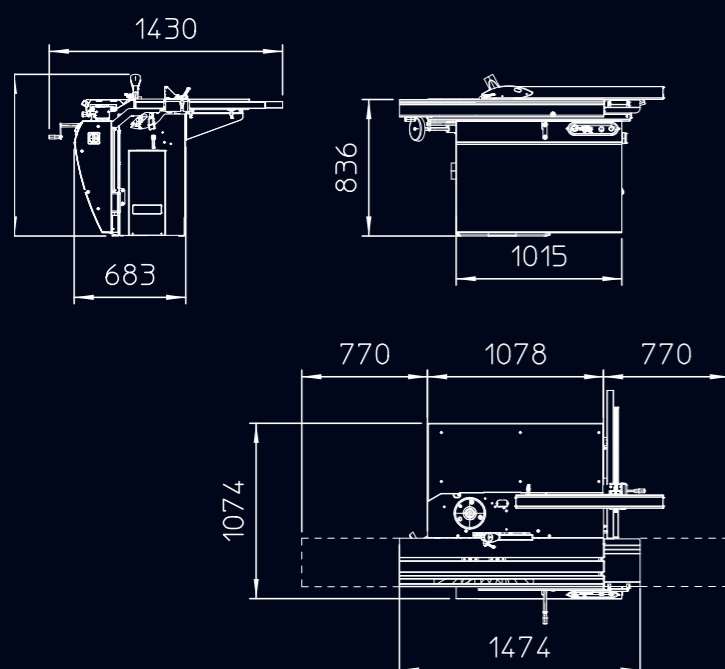
**HX TZ****Robland BVBA**

Kolvestraat 44
8000 Brugge - Belgium
Tel.: +32 50 458 925
Fax: +32 50 458 927
www.robland.com

Printed in Belgium_32_V1009

Dealer: _____

Nederlands
Français
Deutsch
English

HX TZ

De Robland producten worden gebouwd door het bedrijf Landuyt NV, gevestigd te Brugge.

Dit bedrijf werd door Robert Landuyt in 1972 gesticht en is uitgegroeid tot een bloeiend bedrijf van 25.000m² waarin over 100 mensen worden tewerkgesteld.

Het bedrijf is uitgerust met de meest moderne en gesofistikeerde CNC gestuurde machines en robots, die alle belangrijke onderdelen voor de machines produceren.

Productie van onderdelen en montage vindt plaats onder strenge kwaliteitscontrole.

Wereldwijd zijn méér dan 150.000 machines in de meest uiteenlopende bedrijfstakken operationeel.

Met een eigen ontwikkelingsafdeling kunnen de nieuwste technieken omgezet worden in producten die de wensen van de klanten nog beter vervullen.

Les produits Robland sont construits par Landuyt NV, basé à Bruges, Belgique. Cette société a été fondée par Robert Landuyt en 1972 et s'est transformée en une entreprise florissante avec une superficie de 25.000m² qui emploie plus de 100 personnes.

L'usine est équipée de centres d'usinages des plus sophistiqués et de robots qui produisent tous les composants importants des machines Robland.

La production des pièces et le montage se font sous un contrôle rigoureux.

Mondialement, plus de 150.000 machines sont opérationnelles dans diverses branches de l'industrie du bois.

Avec notre propre bureau d'études, les techniques les plus récentes s'élaborent avec des produits mieux adaptés aux vœux de l'utilisateur.

Die Robland Produkte werden gebaut von der Fa. Landuyt NV mit Sitz in Brügge - Belgien. Diese Firma wurde 1972 von Robert Landuyt gegründet und ist zu einem florierenden Unternehmen mit einer Fläche von 25.000m² gewachsen. Landuyt NV beschäftigt heute mehr als 100 Mitarbeiter.

Die Fa. Robland ist mit den modernsten und höchstentwickelten CNC-gesteuerten Maschinen und Robotern ausgestattet, die alle wichtigen Bestandteile der Maschinen selber produzieren.

Die Produktion dieser Bestandteile erfolgt unter einer strengen Qualitätskontrolle. Weltweit sind mehr als 150.000 Maschinen in verschiedenen Bereichen der Holzindustrie im Einsatz.

Der eigenen Entwicklungsabteilung ist es zu verdanken, dass die neuesten Technologien umgesetzt werden in Produkte, die die Wünsche der Kunden noch besser erfüllen.

Robland products are built by the company Landuyt NV in Bruges - Belgium. This company was created 1972 by Robert Landuyt and grew to a flourishing enterprise with a surface of 25.000m². Landuyt NV is working nowadays with more than 100 employees.

The ROBLAND company is equipped with the most modern and highest developed CNC steered machines and robots, which produce all important components of the machines.

The production of these components takes place under a strict quality control. World-wide more than 150.000 machines are in use in all different ranges of the wood industry.

Thanks to the in-house development department the newest technologies are converted into products, meeting even in a better way the desires of the customers.

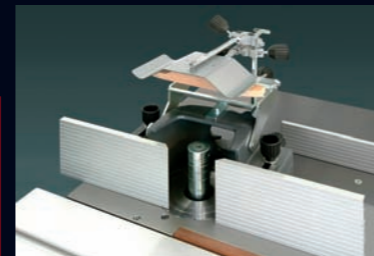

De standaard topas-diameter is 30 mm (optioneel 50 mm), de nuttige opspanlengte is 125 mm, de totale op-en neer koers is 140 mm.



OPTIE
De digitale aanslag op de parallelaanslag waarborgt uiterste precisie en gebruiksgemak.



In beide richtingen 2 x 45° schuinstelbare aanslagbalk als standaarduitrusting op de machine.



Eenvoudig te bedienen, zéér soepel lopende brede geanodiseerde rolwagen, breed onderprofiel, uw garantie voor een perfecte zaagsnede.

L'arbre de toupie a un diamètre standard de 30 mm (option 50 mm) et une hauteur utile de 125 mm. Le réglage de la hauteur est de 140 mm.

OPTION
Guide parallèle avec lecture digitale pour plus de confort et précision.

Guide butée de tronçonnage, inclinable de 2 x 45°, en standard sur la machine.

Chariot de bonnes dimensions, avec poutre fixe, anodisé, votre garantie pour un maniement souple et une coupe parfaite.

Frässpindel mit Standard Durchmesser von 30 mm (Option 50 mm) und einer Werkzeugaufnahme von 125 mm. Höhenverstellbarkeit der Frässpindel 140 mm.

OPTION
Der digitale Ablesung am Parallelanschlag garantiert höchste Wiederholgenauigkeit.

Der Gehrungsanschlag auf dem Rolltisch ist beidseitig bis 45° einstellbar (Standard).

Very easy to operate, anodized well dimensioned sliding table, wide lower beam, your guarantee for a perfect cut.

Standard spindle diameter is 30 mm (optional 50 mm or 1 1/4"), the working length is 125 mm. The up-and down stroke is 140 mm.

OPTION
The digital read out on the parallel fence guarantees reliable repetitive precision.

In both directions 2 x 45° mitre cross-cut fence are standard features on the machine.

Einfach zu bedienen, harteloxietere überdimensionierte Schiebetisch und Führungsschiene, Ihre Garantie für perfekte Schnitte.